

GLA внедорожник



Mercedes-Benz



GLA. Неугомонный

GLA буквально заряжает водителя своей энергией. В компактном SUV премиум-класса Вы почувствуете себя свободным, не покидая при этом границ большого города. Благодаря спортивно-динамичному дизайну, современнойшим технологиям привода, а также высокому уровню комфорта и безопасности, который может дать только «Мерседес-Бенц». Насладитесь свободой, запустите двигатель GLA.

СВОБОДА – ЭТО МУЛЬТИМЕДИЙНОСТЬ



Познакомьтесь с GLA в HD-формате: приложение «Каталог „Мерседес-Бенц“» для iPad®, а также цифровое руководство по эксплуатации «Mercedes-Benz Guides» для iPhone®. Оба приложения с видеоматериалом и другими контентом предлагаются бесплатно в Apple® iTunes® Store.

Свобода – это многообразие:

2 | «Мерседес-Бенц» GLA 250 4MATIC

«Полярно-серебристый металлик»

Линия исполнения Urban, легкосплавные диски с 5 сдвоенными спицами, пакет «Эксклюзив», обивка из кожи цвета «Бежевая Сахара»/черная, декор из тополя светло-коричневого шелковисто-матового

10 | «Мерседес-Бенц» GLA 220 d 4MATIC

«Коричневый Ориент металлик»

Линия исполнения Style, легкосплавные диски с 5 сдвоенными спицами, обивка из искусственной кожи «АРТИКО» цвета «Бежевая Сахара», декор из тополя светло-коричневого шелковисто-матового

18 | Mercedes-AMG GLA 45 4MATIC

«Белый циррус»

Легкосплавные диски AMG с 10 спицами, пакет AMG Night, пакет AMG «Эксклюзив», обивка из кожи RED CUT черного цвета, декор из карбона AMG

Свобода – это все:

26 | Инновации, которые восхищают

28 | Mercedes me

34 | Двигатели

36 | Трансмиссия с двойным сцеплением 7G-DCT

37 | Полный привод 4MATIC

38 | Сигнализация сокращения дистанции
COLLISION PREVENTION ASSIST PLUS

40 | Мультимедийная система COMAND Online

41 | Акустическая система объемного звучания
Harman Kardon® Logic7®

42 | Светодиодная система освещения
Intelligent Light System

43 | Видеокамера заднего вида

44 | Панорамная сдвижная крыша

46 | Mercedes-AMG GLA 45 4MATIC

50 | Комплектация и пакеты

61 | Оригинальные аксессуары

62 | Дополнительная комплектация

64 | Колесные диски

66 | Технические характеристики

69 | Обивка и лаки



Каждый луч солнца как прожектор



Если сравнить дорогу с театром, то GLA в нем – это актер характерных ролей. Типичные для внедорожника пропорции и характерная передняя часть демонстрируют его уверенность в себе и харизму. Но GLA является не только внедорожником – он, прежде всего, «Мерседес»: звезда в решетке радиатора и ниспадающая линия, так называемая «Dropping-Line», красноречиво свидетельствуют об этом. Эта линия дизайна тянется от фар, проходя по всей боковой части, и завершается на уровне задней оси. Она транслирует плавную динамику, даже на стоящем автомобиле. Неудивительно, что в облике GLA чувствуется гордость.

ИСКУССТВО ПРАВИЛЬНОГО СВЕТА

Не так уж давно от фар требовалось только одно: чтобы они светили. Сегодня фары представляют собой небольшие произведения искусства. Прежде всего благодаря светодиодной технологии. Светодиоды намного долговечнее и эффективнее прежних ламп и они создают интересную световую графику. При желании и в зависимости от комплектации GLA может быть оснащен светодиодной техникой.

Так, передние и задние указатели поворотов, а также тормозной свет и противотуманный свет будут выполнены в светодиодном стиле. Для дневного, стояночного, а также для заднего габаритного света применяется световодная техника, образующая гармоничную световую дугу. Результат: настоящие шедевры светотехники и уникальный дизайн в любое время суток.





Полдень. 381 лошадиных сил в пути

GLA приводят в движение мужество, уверенность в себе, жажда приключений, а также семь самых современных двигателей в своем классе, оснащенных такими высокими технологиями, как турбонаддув и непосредственный впрыск топлива. Их мощь практически напрямую и очень эффективно преобразуется в тягу: за счет переднего привода и особенно динамичного полного привода 4MATIC. И, конечно, за счет 6-ступенчатой механической КП, 7-ступенчатой КП с двухдисковым сцеплением 7G-DCT или 7-ступенчатой спортивной АКП AMG SPEEDSHIFT DCT.









В кабине внимание привлекает большой, отдельно стоящий цветной дисплей. Именно здесь в Вашем GLA «слетается» весь мир: В зависимости от комплектации на дисплее могут отображаться прогноз погоды, новости спорта или плей-лист Вашего смартфона. Возможно также радио и отлично настроенное объемное звучание. Но в «цифровом» мире нашлось место и вечному: круглые вентиляционные дефлекторы выполнены в классическом дизайне и олицетворяют собой традиционное качество обработки и материалов в GLA.

На заднем плане: заходящее солнце

Описывая природу, приключения и свободу нельзя экономить на красках. Например, для GLA в качестве специального лака предлагается лак designo «Серые горы тагно» или – как здесь – «Коричневый Ориент металлик». Особенно красиво он переливается в лучах вечернего солнца, впрочем, как и в остальное время суток.







Готовность GLA к большим приключениям просматривается во всем. За счет структурированного капота с изгибами «Powerdome» и решетки радиатора с двумя ламелями передняя часть автомобиля кажется более широкой. Бампер оснащен ромбовидной решеткой. Под ним – типичная для SUV декоративная защита днища с темной хромировкой или глянцевого черного цвета в зависимости от комплектации. В задней части красуются хромированная планка между фарами, спойлер на крыше и опциональная прочная защитная кромка багажного отделения.



Вечер перед телевизором?
Самый красивый фильм идет в другом месте









Салон GLA удивит Вас: своей просторностью, необычной для компактного автомобиля. Особенно в сочетании с опциональной панорамной сдвижной крышей. И своим комфортом и высоким качеством отделки, скорее типичными для классического седана, чем для внедорожника. Так Вам будет приятнее наслаждаться Вашей вновь приобретенной свободой.

Mercedes-AMG GLA 45 4MATIC. Прощай, спокойный пульс

Гордый SUV или «чистокровный» спортивный автомобиль? Испытайте волнующие моменты двух миров. Самый мощный в мире серийный 4-цилиндровый двигатель легкового автомобиля (381 л. с. и 475 Нм), мощнейшая тормозная система, спортивная трансмиссия, мощный полный привод 4MATIC, спортивное параметрическое рулевое управление, а также спортивная ходовая часть – и все это от AMG – выстреливают GLA 45 AMG 4MATIC в собственную высшую лигу.









Первый обход вокруг Mercedes-AMG GLA 45 4MATIC: крупные легкосплавные колесные диски AMG, специфичный спойлер заднего бампера и спортивные выхлопные патрубки. Студия AMG Performance Studio воплотит также и многие другие Ваши спортивные мечты. Так, пакет AMG DYNAMIC PLUS с блокировкой дифференциала переднего моста улучшает тягу в любой дорожной ситуации. Спортивная ходовая часть AMG RIDE CONTROL с адаптивной регулировкой амортизаторов и дополнительным режимом движения RACE гарантирует интенсивное удовольствие от вождения – особенно на гоночных трассах и других закрытых маршрутах.





Он Вам приснится.
Но спать Вы уже не сможете

AMG PERFORMANCE 4MATIC

280 кВт (381 л. с.) и 475 Нм – цифры. Для их превращения в факт вступает мощный полный привод 4MATIC. Он снабжен интегрированным в дифференциал задней оси ламельным сцеплением с типичной для AMG электрогидравлической регулировкой. Оно позволяет полностью вариабельное распределение крутящего момента: от чистого переднего привода и до соотношения 50 : 50 между осями. Распределение происходит в зависимости

от выбранного режима системы ESP® – от спортивного, но при этом безопасного режима до ориентированного на максимальный результат на закрытых гоночных трассах. Параметрами, влияющими на распределение тягового усилия, являются скорость движения, поперечное и продольное ускорение, угол поворота рулевого колеса, разница в крутящем моменте на отдельных колесах, выбранная передача и положение педали акселератора.



В салоне Mercedes-AMG GLA 45 4MATIC профессиональный спорт буквально «прописан». Все важные элементы управления и индикации выполнены в спортивном стиле. Например, комбинация приборов AMG или панель AMG DRIVE UNIT на центральной консоли с контроллером AMG DYNAMIC SELECT. Через него выбираются различные режимы движения автомобиля: комфортабельный, спортивный, подчеркнуто спортивный или абсолютно индивидуальный. Декоративные элементы AMG создают настоящую атмосферу автоспорта.



Что превращает автомобиль в «Мерседес»?

Традиции обязывают. В нашем случае – к инновациям. Мы в числе тех, кто задает новые направления. Шаг за шагом. Так был создан самый первый автомобиль в мире, первый дизельный легковой автомобиль, первый автомобиль с зоной деформации, первый автомобиль с системой ABS. Мы с гордостью окидываем взглядом пройденный путь, но еще охотнее смотрим в будущее.

Mercedes-Benz Intelligent Drive – на пути к безаварийной езде. Мы разрабатываем умные технологии, которые активно разгружают водителя. Они наблюдают за окружением автомобиля, анализируя изменения и поведение водителя за рулем, и предупреждают его в случае распознавания критических ситуаций. При необходимости они активно вмешиваются, производя корректирующее действие. Потенциальные опасные ситуации распознаются на более ранней стадии и поэтому их все чаще удается предотвратить. Подробности на сайте www.mercedes-benz-intelligent-drive.com

BlueEFFICIENCY – наше представление о безэмиссионной езде. Экологичность – слово с широким спектром понятий – мы интерпретируем как неотъемлемую составляющую всех направлений нашей деятельности. От максимально щадящего природу производства и до альтернативных концепций привода.

30! years 4MATIC

4MATIC – идея создания оптимального тягового усилия привела инженеров «Мерседес-Бенц», одержимых поиском новых технических задач, на Международный автосалон IAA. В 1985 году там была представлена система 4MATIC – инновационный полный привод, работающий на базе самых современных достижений микроэлектроники и гидравлики. И всего лишь два года спустя полный привод пошел в серийное производство в E-Классе. Его победное шествие продолжилось практически во всех модельных рядах. И на всех видах дорог и бездорожья. Между тем вышло уже 75 моделей с полным приводом 4MATIC, который прекрасно вписывается в любой класс автомобиля: комфортабельный и эффективный в компакт-классе или экстремально спортивный в моделях Mercedes-AMG. Для большей безопасности и интенсивного удовольствия от движения в любой ситуации.

Вы видите: у нас большие цели. Но что может быть лучше, чем достигать их за рулем автомобиля «Мерседес-Бенц»?

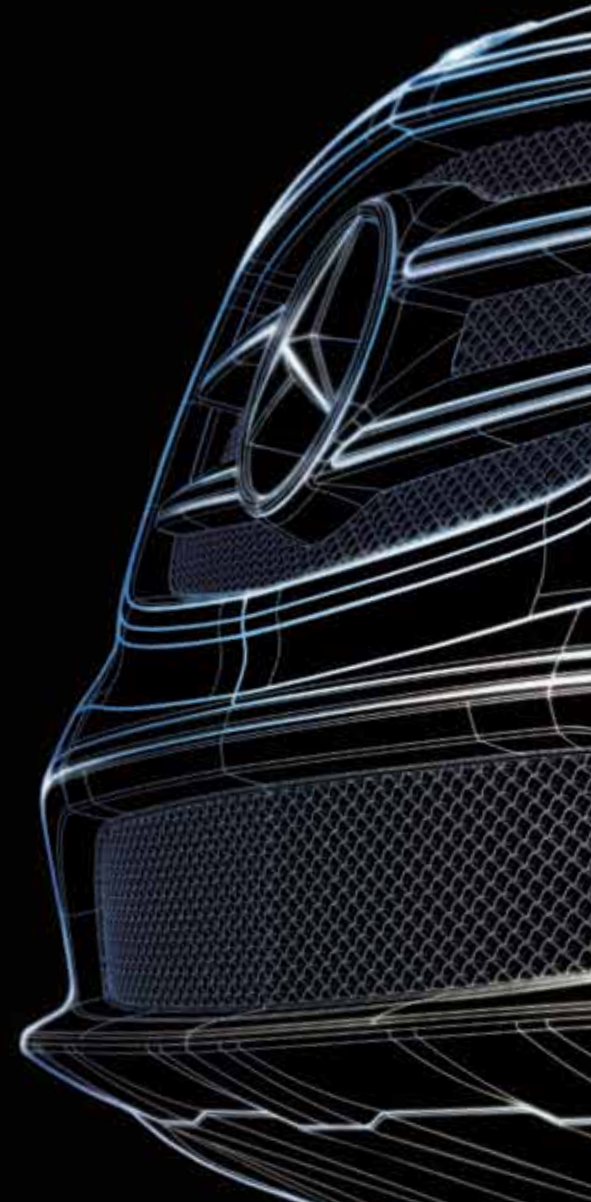





У нашей новой большой инновации прослеживается Ваш почерк

На странице www.mercedes.me мы хотим Вас удивить и воодушевить нашими новыми услугами, продуктами и мероприятиями. Мы приглашаем Вас также посетить наши центры в Берлине, Гамбурге, Мюнхене, Париже, Москве или Токио.





Mercedes me. Добро пожаловать в Ваш мир «Мерседес-Бенц»!

Вы задаете новые вопросы, «Мерседес-Бенц» дает Вам на них ответ: Mercedes me. Ваш доступ в увлекательный, созданный специально для Вас мир «Мерседес-Бенц» с инновационными услугами в области мобильности, связи, сервиса и финансовых услуг, а также с различными мероприятиями бренда – «Мерседес-Бенц» (сервисы в России в настоящий момент не предлагаются). Инновационно, просто и современно: www.mercedes.me

С этого момента новый портал открыт для Вас – на смартфоне, планшете или персональном компьютере. Мы приглашаем Вас принять участие в создании этого мира будущего.

Mercedes

connect me



Mercedes connect me – это объединение в сеть водителя и его автомобиля. И даже больше: автомобиль становится частью его жизни. Это повышает комфорт и дарит приятное чувство постоянной связи с «внешним миром» в течение всей поездки. Услуга Mercedes connect me включает в себя базовые службы, которые в случае поломки или аварии автоматически оказывают помощь, а также услуги Remote Online – опцию, позволяющую производить настройки автомобиля через смартфон.



Mercedes finance *me*

Mercedes finance me. Официальные дилеры «Мерседес-Бенц» помогут Вам выбрать подходящий для Вас вариант кредитования и подобрать правильную страховку. Наши решения по лизингу позволят Вам всегда ездить на самых новых моделях автомобиля. Кроме того это даст Вам возможность оставаться максимально гибкими, так как Вы не покупаете автомобиль, а только пользуетесь им на выгодных условиях, отчисляя ежемесячные взносы. Наши предложения по кредитованию

Mercedes assist *me*

Mercedes assist me упрощает для Вас техобслуживание Вашего автомобиля. Вы можете найти в Интернете ближайшую к Вам станцию технического обслуживания «Мерседес-Бенц» и назначить время для посещения автомастерской. Электронный сервисный отчет в любой момент проинформирует Вас об актуальном статусе обслуживания. Наши сервисные контракты обеспечивают возможность долгосрочного планирования и прозрачность предстоящих работ по техобслуживанию¹. Ваш дилер «Мерседес-Бенц» с удовольствием составит Вам индивиду-

позволят Вам приобрести свой автомобиль мечты на тех условиях, которые подходят Вашему личному финансовому плану. Вы участвуете в определении суммы предоплаты и срока действия договора, а также суммы ежемесячных взносов. Продукты страхования наших партнеров обеспечивают надежную защиту для Вашего бюджета и автомобиля. В случае повреждения Ваш автомобиль будет отремонтирован специалистами в полном соответствии с высокими стандартами производителя.

альное предложение. Если же в результате технической поломки, аварии, небольшого недоразумения или акта вандализма Вам понадобится помощь в пути, то с гарантией Mobilo² Вы можете рассчитывать на быструю помощь. Вы имеете право на оказание услуг в пути, заменный автомобиль, буксировку автомобиля или ночевку в отеле, причем, в более чем 40 странах Европы и на протяжении до 30 лет. Если Вам в пути понадобится помощь, Вы можете из любого уголка Европы бесплатно связаться с нами по телефону 00800 1 777 7777³.

Mercedes move *me*

Mercedes move me. Приложение для мобильности moovel объединяет в себе предложения различных служб проката, позволяя быстро добраться из одной точки в другую. Компания car2go является пионером и мировым лидером в области проката автомобилей. Она также предлагает базирующуюся на смартфоне услугу car2go black с прокатом комфортабельных автомобилей «Мерседес-Бенц» В-Класса. Приложение для смартфона Park2gether упрощает для Вас поиск места парковки.

Mercedes inspire *me*

Mercedes inspire me откроет Вам все достоинства марки и воодушевит Вас на диалог с нами. Мы хотим, чтобы Вы участвовали в наших идеях и хотим знать, что вдохновляет Вас. Благодаря этому мы всегда сможем предлагать Вам самые лучшие решения. Для этого мы разрабатываем сетевое сообщество, а также предложения и мероприятия, выходящие за рамки классических автомобильных тем, например, в сфере массовых мероприятий, путешествий и стиля жизни.

¹ Подробные условия Вы найдете в «Общих условиях заключения сделок». ² По истечении срока действия (два года после первой постановки автомобиля на учет) для обновления гарантии Mobilo достаточно проведения сервисного обслуживания на одной из наших авторизованных СТОА «Мерседес-Бенц». ³ Альтернативно: +49 69 95 30 72 77 напрямую через Mercedes-Benz Contact. Платный звонок по тарифу связи по стационарной сети.

Что было бы с автоспортом без «Мерседес-Бенц»?

Первый автомобиль, выигравший автогонку, имел под капотом двигатель Даймлера. А самый первый «Мерседес» был гоночным автомобилем. Легендарные «серебряные стрелы». Участие «Мерседес-Бенц» в автоспорте имеет давнюю традицию. Автоспорт и сегодня определяет характер марки в целом и каждого «Мерседес-Бенц» в частности. Познакомьтесь с уникальной историей автомобилей, как если бы это было вчера: в музее «Мерседес-Бенц» в Штутгарте.

УЗНАЙТЕ БОЛЬШЕ

Познакомьтесь с автомобилем, который вот уже более 125 лет восхищает мир, и совершите увлекательное путешествие в историю автомобиля в музее «Мерседес-Бенц». Там, на 16500 квадратных метрах, Вас ждут более 1500 экспонатов, среди которых есть уникальные экземпляры, такие как самый старый сохранившийся «Мерседес» 1902 года выпуска и легендарные «крылатые» модели. Добро пожаловать в царство инноваций:

www.mercedes-benz-classic.com/museum



Что было бы с «Мерседес-Бенц» без автоспорта?

Третьего июня 1934 года на международных автомобильных гонках на Нюрбургринге, в горах Айфель, родилась легенда о «серебряной стреле». Инженерно-техническая команда «серебряной стрелы» MERCEDES AMG PETRONAS продолжила эту традицию в сезон Формулы-1 2014 года. Венцом сезона стала самая впечатляющая двойная победа: победа в категории «Лучший конструктор» и «Лучший водитель». Но не только на трассе наша команда празднует свои успехи. Каждый пройденный метр на трассе все быстрее приближает разработчиков гибридной технологии к серийному производству.

УЗНАЙТЕ БОЛЬШЕ

Познакомьтесь с восхитительным миром Формулы-1 в мультимедийном формате.

<http://www.facebook.com/MercedesAMGF1>

<http://twitter.com/MERCEDESAMGF1>

<http://www.youtube.com/user/MERCEDESAMGPETRONAS>

<http://plus.google.com/+Mercedesamgf1/posts>

<http://instagram.com/MercedesAMGF1#>

<http://www.MercedesAMGF1.com>



Жажда движения

GLA призван вдохновлять и воодушевлять Вас. С нами он это уже сделал, когда мы разрабатывали его современный двигатель. Современный пакет технологий, особенно компактная и легкая конструкция поражают. GLA 250 мощностью 155 кВт (211 л. с.) расходует в сочетании с опциональной 7-ступенчатой КП с двухдисковым сцеплением в среднем всего 5,9–5,7 л топлива на 100 км. Это стало возможным благодаря турбонаддуву, непосредственному впрыску топлива, переменному управлению клапанами и – не в последнюю очередь – неустанному труду наших инженеров.

Дизельные двигатели? Работают в ритме Вашего сердца, почти без вибраций

Для еще более эффективной езды предлагается пять дизельных агрегатов. С крутящим моментом, достигающим до 350 Нм, они превратят любую поездку в сплошное удовольствие. Маневры обгона совершаются буквально на лету и невероятно спокойно. Технология непосредственного впрыска Common Rail новейшего поколения позволяет эффективный процесс сгорания топлива и необычную плавность хода двигателя.

Эталон экономии

За низкими показателями расхода GLA стоят новаторские технологии и, прежде всего, наша позиция: мы мыслим и действуем в полном соответствии с принципом экономии природных ресурсов. Даем Вам наше слово: **BlueEFFICIENCY**. А на деле это означает, например, жечь топливо только тогда, когда это необходимо. Поэтому каждая модель GLA серийно оснащена функцией **ECO Start/Stop**, которая временно выключает двигатель при остановке. Например, в пробке или перед красным светофором. Также серийная индикация ECO помогает Вам придерживаться эффективного стиля вождения – а это все еще самый лучший способ экономии.

ЛИНЕЙКА ДВИГАТЕЛЕЙ

Дизельные двигатели:

GLA 180 d – мощность 80 кВт (109 л. с.) и макс. крутящий момент 260 Нм

GLA 200 d/GLA 200 d 4MATIC – мощность 100 кВт (136 л. с.) и макс. крутящий момент 300 Нм

GLA 220 d/GLA 220 d 4MATIC – мощность 130 кВт (177 л. с.) и макс. крутящий момент 350 Нм

Бензиновые двигатели:

GLA 180 – мощность 90 кВт (122 л. с.) и макс. крутящий момент 200 Нм

GLA 200 – мощность 115 кВт (156 л. с.) и макс. крутящий момент 250 Нм

GLA 250/GLA 250 4MATIC – мощность 155 кВт (211 л. с.) и макс. крутящий момент 350 Нм

УЗНАЙТЕ БОЛЬШЕ

Все технические данные GLA Вы найдете на странице 66/67.

Этот мощный двигатель заслуживает отдельной главы: все о Mercedes-AMG GLA 45 4MATIC Вы найдете на странице 46.

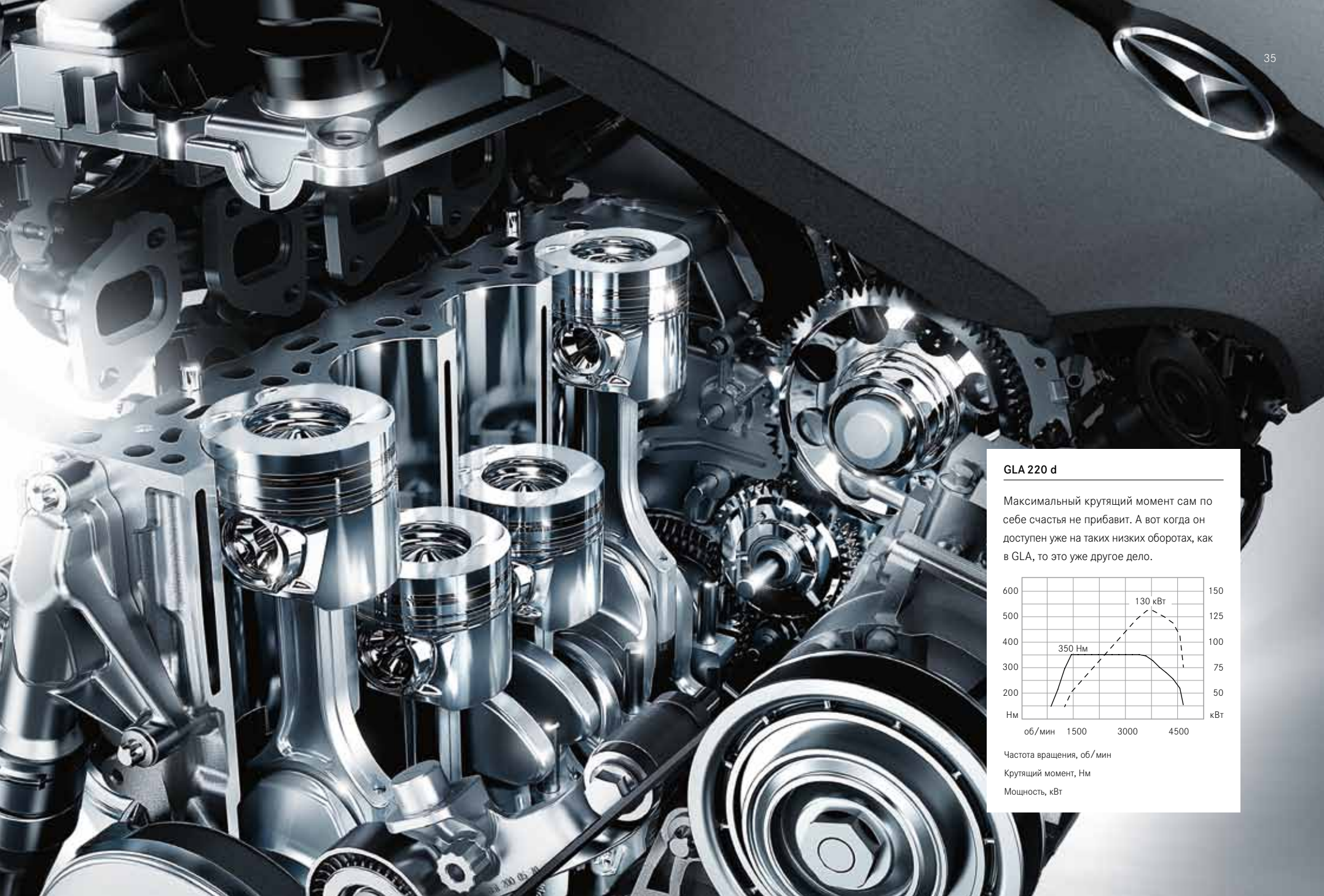

GLA 220 d

Максимальный крутящий момент сам по себе счастья не прибавит. А вот когда он доступен уже на таких низких оборотах, как в GLA, то это уже другое дело.

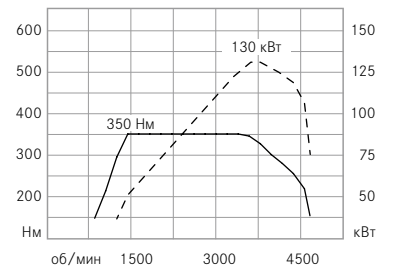

Частота вращения, об/мин
Крутящий момент, Нм
Мощность, кВт



7G-DCT. Динамика без провалов тяги

Переключать или дать переключаться? Вот в чем вопрос. Для обеих альтернатив есть прекрасные аргументы, что и заставило нас воплотить их в одной трансмиссии: в 7-ступенчатой КП с двойным сцеплением **7G-DCT**. Коробка передач состоит из двух частей, каждая из которых имеет отдельное сцепление. Преимущество: следующая передача уже включена, переход осуществляется без провалов тяги. Это придает движению больше комфорта, а переключение в автоматическом режиме происходит так же быстро, как и в ручном. Но мы знаем также: как бы хороша не была АКП, многие водители просто любят переключать скорости сами. Поэтому в пакет комплектации входят подрулевые переключатели передач – почти как в автоспорте.

Вариант трансмиссии зависит от установленного двигателя. Информацию по этой теме Вы найдете, например, в прайс-листе, онлайн-конфигураторе или у Вашего дилера «Мерседес-Бенц». Мы с удовольствием проконсультируем Вас.

КОРОТКО И ХОРОШО: ВАРИАНТЫ ТРАНСМИССИЙ

Трансмиссия 7G-DCT с двухдисковым сцеплением обеспечивает быстрое, плавное переключение передач без провалов тяги. Можно выбирать режим работы трансмиссии – от экономичного до спортивного.

6-ступенчатая механическая трансмиссия с коротким ходом рычага обеспечивает комфортное и быстрое переключение передач.



Восхитительная тяга

«Я редко езжу по бездорожью, мне полный привод не нужен». Тому, кто так считает, следует задуматься. **Полный привод 4MATIC** – опциональный для GLA 200 d, GLA 220 d и GLA 250 – убеждает не только вне асфальта. Он оптимизирует безопасность движения на мокрой или заснеженной дороге. Он поддерживает динамичное прохождение поворотов, распределяя тягу между передней и задней осями. Он повышает курсовую устойчивость автомобиля на высокой скорости. Он улучшает ускорение на рыхлом грунте, противодействуя пробуксовыванию отдельных колес путем их целенаправленного притормаживания. Убедитесь сами: кто хоть один раз испытал полный привод, не захочет больше отказаться от него. Элементом пакета 4MATIC является также специальная программа движения по бездорожью: измененные характеристики привода улучшают тяговое усилие, особенно на рыхлом грунте. А система контроля скорости на спуске (DSR) помогает водителю безопасно и контролировано преодолевать крутые спуски.

ВАРИАНТЫ ХОДОВОЙ ЧАСТИ

Серийная **комфортная ходовая часть** создает гармоничный баланс между комфортом и динамикой.

Комфортабельная ходовая часть для движения по бездорожью: больше дорожного просвета, больше обзорности и характерный внедорожный вид благодаря повышенного на 30 мм кузова.

Ходовая часть с адаптивной регулировкой амортизаторов позволяет водителю через переключатель DYNAMIC SELECT настраивать характеристики амортизации. На выбор предлагаются два режима: комфортабельный и спортивный. По-спортивному жесткая настройка амортизаторов позволяет в спортивном режиме более динамичную езду. Так как система амортизации работает бесступенчато, а настройка производится для каждого колеса по отдельности, уровень комфорта и безопасности возрастает.

GLA лидирует даже тогда, когда едет следом

Водитель автомобиля должен постоянно следить за дорогой. Стоит немного отвлечься, и Вы уже столкнулись с автомобилем впереди Вас. В Германии, например, именно так случаются четверть всех аварий с пострадавшими. Уменьшить эту цифру в будущем – одна из целей технологии **Mercedes-Benz Intelligent Drive**. Это наша позиция, наш исследовательский дух и наша ответственность. Но что это означает конкретно?

GLA серийно оснащен системой **COLLISION PREVENTION ASSIST PLUS**. Она предупреждает водителя оптическим сигналом при недостаточной дистанции до впереди идущего транспорта. При дальнейшем сближении производится также акустическое предупреждение. Успокаивает также следующее: если водитель тормозит, то адаптивная система экстренного торможения наращивает давление в тормозах до нужного для предотвращения столкновения. Это противодействует также наезду автомобилей, движущихся сзади, по причине слишком сильного торможения. Кроме того, **COLLISION PREVENTION ASSIST PLUS** при опасности столкновения и отсутствия реакции со стороны водителя может произвести автономное частичное торможение, чтобы предотвратить столкновение или хотя бы минимизировать его последствия.

УЗНАЙТЕ БОЛЬШЕ

COLLISION PREVENTION ASSIST PLUS является частью большого единого целого: под названием **Mercedes-Benz Intelligent Drive**, мы объединили «умные» технологии, активно помогающие водителю и повышающие комфорт. Узнайте больше: с Вашего компьютера или планшета на сайте www.mercedes-benz-intelligent-drive.com

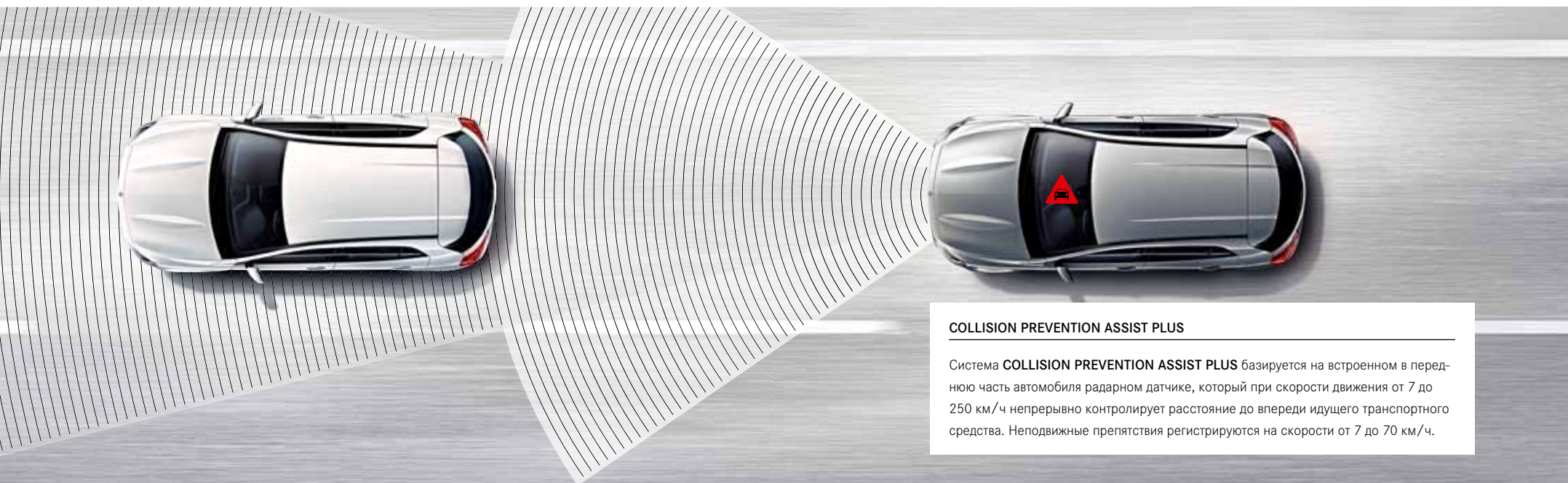

COLLISION PREVENTION ASSIST PLUS

Система **COLLISION PREVENTION ASSIST PLUS** базируется на встроенном в переднюю часть автомобиля радарном датчике, который при скорости движения от 7 до 250 км/ч непрерывно контролирует расстояние до впереди идущего транспортного средства. Неподвижные препятствия регистрируются на скорости от 7 до 70 км/ч.

Наша цель – езда без аварий

Мы первыми среди автопроизводителей разработали **интегральную концепцию безопасности**. Чтобы предотвращать аварии, оптимально реагировать на опасности и минимизировать последствия аварий. Для водителей и пассажиров автомобилей «Мерседес-Бенц» и для других участников дорожного движения.

ЕЗДА БЕЗ ОПАСНОСТИ

Система распознавания усталости водителя

ATTENTION ASSIST повышает безопасность, особенно в длительных поездках и ночью. Система анализирует поведение водителя за рулем и при выявлении у него типичных признаков усталости и невнимательности предупреждает его визуальными и звуковыми сигналами об опасности «секундного сна».

Тормозная система ADAPTIVE BRAKE улучшает тормозную функцию за счет продуманных мер: При мокрой погоде тормозные диски просушиваются. Тормозные накладки автоматически прилегают к дискам, если водитель резко убирает ногу с педали акселератора. А на подъеме система противодействует откатыванию автомобиля назад.

Опциональная система регулирования дистанции

DISTRONIC PLUS помогает, прежде всего, при движении в пробках соблюдать безопасную дистанцию до автомобиля впереди. Если нужно, система притормаживает и снова ускоряет автомобиль.

Опциональная система мониторинга «мертвых зон»

с радарными датчиками делает видимым один из самых больших источников опасности дорожного движения. Если в «мертвой зоне» регистрируется наличие транспортного средства, в наружном зеркале загорается красный треугольник. При необходимости звучит также акустический сигнал. Система активна в диапазоне скорости от 30 до 250 км/ч. Опциональная **система удержания полосы движения** в диапазоне скорости от 60 до 200 км/ч распознает непреднамеренное отклонение от своей полосы движения и предупреждает водителя об этом импульсной вибрацией рулевого колеса. Система мониторинга «мертвых зон» и система удержания полосы движения также являются элементами опционального **пакета контроля полосы движения**.

ПРИ ОПАСНОСТИ

Опциональная **система PRE-SAFE®** заранее распознает критические ситуации и при распознанной угрозе столкновения принимает превентивные меры для защиты водителя и пассажиров. К ним относятся, например, реверсивное натяжение ремней безопасности или автоматическое закрытие боковых стекол.

ПРИ АВАРИИ

Обширная система защиты может значительно снизить риск травмирования. Сюда относится **активный капот** (в отдельных странах), который при столкновении автоматически приподнимается на несколько сантиметров, лучше защищая пешеходов или велосипедистов. Безопасность водителя и пассажиров при тяжелых авариях обеспечивают до **девяти подушек безопасности** (включая две опциональные боковые подушки в задней части салона).

ПОСЛЕ АВАРИИ

Каждый автомобиль «Мерседес-Бенц» успешно прошел курс первой помощи. В аварийном случае двигатель автоматически выключается, аварийная световая сигнализация и аварийное освещение салона активируются, центральная блокировка замков автоматически снимается. Надеемся, что эти меры Вам никогда не понадобятся. Кроме этого, «Мерседес-Бенц» предоставляет руководство по спасению людей на нескольких языках, которое можно скачать с интернет-сайта www.mercedes-benz.de/rettungsleitfaden в любой точке земного шара.



Интернет изменил нашу жизнь. Сегодня он меняет наш автомобиль

Навигация, телефон, аудио, видео, Интернет – благодаря опциональной мультимедийной системе **COMAND Online** водитель может пользоваться многими функциями. Индикация на цветном мультимедийном дисплее высокого разрешения с диагональю 20,3 см. Управление удобно и интуитивно. Быстрая система навигации на жестком диске с высококачественным топографическим отображением картографического материала обеспечит комфорт на пути к заданной цели.

В сочетании с подходящим мобильным телефоном можно пользоваться Интернетом во время стоянки, а приложениями «Мерседес-Бенц» (поиск специальных целей, прогноз погоды или интернет-радио) – также и в пути. Развлечение обеспечивают DVD-плеер, радиоприемник, ячейка памяти на 10 ГБ для аудиофайлов и интерфейсы для подключения внешних приборов. В систему COMAND Online входят также система голосового управления LINGUATRONIC, интерфейс Bluetooth® с функцией громкой связи и потоковое аудио для воспроизведения музыки.

ОПЦИИ СИСТЕМЫ ИНФОРМАЦИИ И РАЗВЛЕЧЕНИЯ ДЛЯ GLA

Интеграция для смартфона позволяет дублировать экран собственного смартфона на мультимедийном дисплее через USB-кабель, включая навигационную систему, телефонию, музыку и функцию сообщений.

Система **Garmin® MAP PILOT** превращает систему Audio 20 CD в интуитивно управляемую, в том числе голосовыми командами, навигационную систему с трехмерным изображением карт высокого разрешения.

Мультимедийная система **Audio 20 CD** позволяет подключать мобильные устройства через интерфейс Bluetooth®. В нее входят радиоприемник, двойной тюнер, CD-плеер, телефонная клавиатура и мультимедийный дисплей, при желании – с размером диагонали 20,3 см.





Цифровое руководство по эксплуатации позволяет показать нужную информацию на центральном дисплее автомобиля. На странице www.mercedes-benz.ru Вас ждет интерактивное знакомство с GLA.

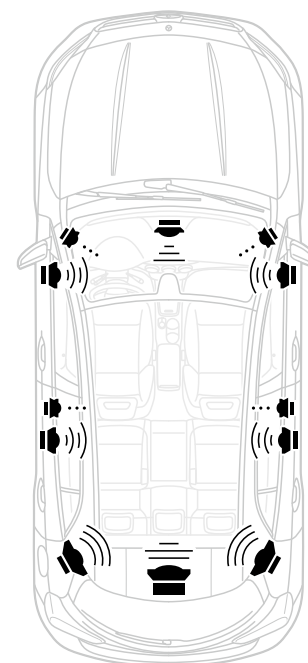

Когда в последний раз Вы были на концерте?

Двенадцать динамиков, включая низкочастотный, и 9-канальный усилитель DSP опциональной акустической системы объемного звучания Harman Kardon® Logic 7® мощностью 450 ватт гарантируют превосходное звучание в стереоформате, а в сочетании с COMAND Online – также в форматах DTS и Dolby Digital 5.1. И даже больше: они превратят салон GLA в маленький концертный зал.



-  | Динамики Centerfill
-  ... Высокочастотные динамики
- )) Низко- и среднечастотные динамики
- )) Среднечастотные динамики
-  | Низкочастотные динамики

Мультиканальная технология объемного звучания Logic 7® обеспечивает подлинное ощущение объемного звучания музыки. Причем, на любом месте благодаря оптимальной настройке на весь салон.

Светит ярко. И мудро

Представьте себе неосвещенное загородное шоссе или свободную автомагистраль. Незаметный поворот или густой туман. Вы видите: одна дорожная ситуация отличается от другой. При желании GLA оснащается «умной» системой освещения, которая в любой ситуации обеспечит правильное освещение. Система освещения **Intelligent Light System** с адаптивными биксеноновыми фарами автоматически адаптируется к дорожным условиям. Хорошо видеть и хорошо выглядеть: Характерная графика света дополнительно повышает уровень безопасности и придает передней и задней части автомобиля неповторимый вид в любое время суток. Задние фонари выполнены в световодной технике, указатели поворотов, тормозные фонари и противотуманные задние фонари – в светодиодной технике.

СИСТЕМА ОСВЕЩЕНИЯ INTELLIGENT LIGHT SYSTEM

Intelligent Light System в действии: **1** | На загородных шоссе левый край дороги, особенно при включенных противотуманных фарах, освещается значительно лучше. **2** | На автострасе дальность видимости увеличивается на 60 процентов. **3** | Активное освещение поворотов повышает безопасность. **4** | Дополнительная подсветка поворотов улучшает освещение стороны поворота. Расширенная функция противотуманного света снижает ослепление водителя отраженным в тумане светом собственных фар. В качестве опции доступна **система адаптации фар дальнего света**: при включенном дальнем свете система поддерживает оптимальную дальность освещения без ослепления встречных водителей.

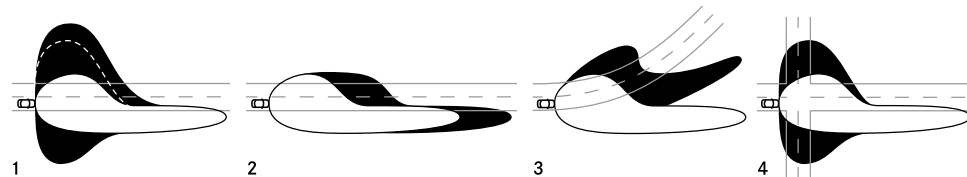

Оptionальный пакет **освещения и обзора** повышает эксклюзивность интерьера и обеспечивает оптимальную видимость в салоне. Он включает в себя, кроме прочего, дополнительную функциональную подсветку, повышающую комфорт и безопасность, а также комфортную подсветку салона, погружающую салон в уютную атмосферу.



Все видит. Даже то, что сзади

Заезжать на парковку задним ходом – есть вещи более приятные для водителя. Но теперь эти трудности можно с комфортом преодолеть. Опциональная **видеокамера заднего вида** активируется при включении задней передачи и передает на мультимедийный дисплей изображение зоны за автомобилем. Динамические вспомогательные линии облегчают при этом ориентацию. При выезде с парковки задним ходом, например, из двора дома, можно переключиться на широкоугольное изображение в 180°, чтобы своевременно увидеть приближающихся пешеходов или автомобили. После завершения маневра видеокамера снова вытягивается, тем самым она оптимально защищена от загрязнений.

УСТРАИВАЙТЕСЬ ПОУДОБНЕЕ

Опциональная **активная система облегчения парковки** с функцией PARKTRONIC облегчает поиск места парковки, а также въезд и выезд из парковочных мест. При этом система автоматически управляет автомобилем¹.

Опциональная **система распознавания дорожных знаков** распознает и индицирует ограничения скорости, запреты на обгон и движение против предписанного направления движения.

↳ Узнайте больше о **Mercedes-Benz Intelligent Drive**. Концепция, под которой мы объединили продуманные технологии, которые активно помогают водителю и разгружают его. На Вашем компьютере или планшете на сайте <http://techcenter.mercedes-benz.com>

¹ Только в сочетании с АКП 7G-DCT.



Панорамная сдвижная крыша

Из света и воздуха возникает атмосфера: Обширная стеклянная поверхность опциональной панорамной сдвижной крыши делает салон автомобиля особенно светлым и приветливым. Она состоит из фиксированной стеклянной панорамной панели сзади и наружного сдвижного стеклянного люка с электроприводом впереди. Две солнцезащитные шторки с электроприводом защищают пассажиров от сильных солнечных лучей. В поднятом положении автоматически производится трехступенчатая регулировка стеклянной панели крыши в зависимости от скорости движения. При высокой скорости движения стеклянная панель крыши опускается. Снижается уровень шума и интенсивность циркуляции воздуха в салоне. При низкой скорости движения панель крыши снова поднимается.



БОЛЬШЕ ДЛЯ СОВЕРШЕННОГО КЛИМАТА

Салон автомобиля можно нагревать или проветривать с помощью **системы отопления независимого действия** еще до начала поездки – при помощи таймера или пульта ДУ. Зимой это освобождает от необходимости соскребать лед со стекол и экономит время.

С двумя зонами кондиционирования опциональная автоматическая климатическая установка **THERMOTRONIC** обеспечивает индивидуальный микроклимат на борту автомобиля. Водитель и передний пассажир могут регулировать температуру независимо друг от друга. При помощи датчиков автоматически поддерживается желаемый микроклимат.

Пакет для багажного отделения

Сетки слева и справа, а также складной контейнер помогают при желании поддерживать порядок в багажном отделении и повышают безопасность. Спинки заднего сиденья могут наклоняться вперед на 15° – в т. н. положение «Cargo» для транспортировки грузов. Таким образом объем багажного отделения увеличивается на 60 л – с 421 до 481 л. В более вертикальном положении спинки многоместное заднее сиденье сохраняет свою функциональность. На него также можно ставить автолюльку, обращенную против направления движения. Гнездо электропитания на 12 В в багажном отделении завершает этот практичный пакет. В сочетании с комфортабельными сиденьями, опциональным комфорт-пакетом сидений и ручной регулировкой для сиденья переднего пассажира спинка этого сиденья откидывается вперед, что допускает транспортировку длинномерных предметов.

БОЛЬШЕ ДЛЯ КОМФОРТАБЕЛЬНОЙ И НАДЕЖНОЙ ЗАГРУЗКИ

Для удобной загрузки и разгрузки автомобиля опциональная **дверь багажного отделения EASY-PACK** открывается и закрывается при помощи электромеханического привода, простым нажатием на кнопку.

Опциональный **пакет вещевых отделений** включает в себя отделение для очков в панели управления под потолком, вещевые отсеки под передними сиденьями (вещевой отсек под сиденьем водителя в качестве опции снабжается огнетушителем), багажные сетки на спинках передних сидений, а также багажную сетку в пространстве для ног переднего пассажира.

Для увеличения объема багажного отделения **спинки** задних сидений слева и справа отдельно или вместе откидываются вперед.







Mercedes-AMG GLA 45 4MATIC. Большой спорт

Вы видите: последовательный дизайн AMG, снаружи и внутри. Вплоть до мелочей. Вы уже догадываетесь: впечатляющая мощь, бесконечная тяга, невероятное торможение. Верьте своим глазам и догадкам.

ОСОБЕННОСТИ ЭКСТЕРЬЕРА

Стайлинг AMG и решетка радиатора AMG с двойной ламелью матового цвета «Серый титан» и надписью «AMG»

Спортивная выхлопная система AMG с двумя хромированными спаренными патрубками

Полированные легкосплавные диски AMG с 5 двоянными спицами, лакировка «Серый титан», шины 235/45 R 19

ОСОБЕННОСТИ ИНТЕРЬЕРА

Спортивные сиденья с обивкой из иск. кожи «АРТИКО»/микро. «ДИНАМИКА» с красной декоративной строчкой и красными ремнями безопасности designo

Красное обрамление воздушных дефлекторов

Мультифункциональное спортивное рулевое колесо с 3 спицами, обтянутое кожей и усеченное внизу, с подрулевыми переключателями передач

Комбинация приборов AMG с главным меню AMG, включая заставку AMG AMG DRIVE UNIT, включая контроллер AMG DYNAMIC SELECT

Техника Mercedes-AMG GLA 45 4MATIC

Выдающиеся мощность и эффективность Mercedes-AMG GLA 45 4MATIC являются результатом кропотливой работы его разработчиков. Инновационный 2,0-литровый 4-цилиндровый двигатель AMG с турбонаддувом имеет мощность 280 кВт (381 л. с.) при объеме всего в 2 литра. Агрегат с крутящим моментом в 475 Нм разгоняет автомобиль до 100 км/ч за 4,4 секунды. При этом средний расход топлива в Mercedes-AMG GLA 45 4MATIC составляет всего 7,4 л на 100 км благодаря, кроме прочего, функции ECO Start/Stop и новой функции движения накатом. Сверхмощный агрегат собирается исключительно вручную, в соответствии с традиционной философией AMG («One Man, One Engine»), что видно по табличке AMG на двигателе с подписью ответственного технического специалиста AMG.

Характеристики полного привода могут быть установлены с помощью **3-ступенчатой электронной системы стабилизации движения ESP®**: от спортивного, но при этом безопасного режима до ориентированного на максимальный результат на закрытых гоночных трассах.

Отличные параметры торможения **высокоэффективной тормозной системы AMG** достигаются за счет крупных вентилируемых и перфорированных тормозных дисков.

Комбинация электромеханического **спортивного параметрического рулевого управления AMG**, **ходовой части AMG**, **мостов AMG** и мощного **полного привода 4MATIC** позволяет сделать ходовые качества еще более точными и динамичными.

С помощью **контроллера AMG DYNAMIC SELECT** водитель может выбрать один из трех заданных режимов движения: «C» (Comfort), «S» (Sport) и «S+» (Sport Plus), а также индивидуальный режим движения «I» (Individual).





AMG Performance Studio

Еще больше AMG для Вашего Mercedes-AMG GLA 45 4MATIC. Дополнительное увеличение динамики гарантирует, пакет AMG DYNAMIC PLUS. В него входит блокировка дифференциала передней оси AMG, рулевое колесо AMG Performance, а также спортивная ходовая часть AMG RIDE CONTROL с адаптивной регулировкой амортизаторов и дополнительным режимом движения RACE. Пакет аэродинамики AMG поможет Вам расставить спортивные акценты во внешнем облике автомобиля.

Пакет аэродинамики AMG

Карбон-пакет AMG «Экстерьер»

Пакет AMG Night

Корпуса наружных зеркал AMG из карбона

Выхлопная система AMG Performance с ярко выраженным звучанием двигателя нажатием на кнопку

Рулевое колесо AMG Performance с отделкой из черной кожи наппа/микроволокна «ДИНАМИКА», рычаг АКП E-SELECT с тисненым гербом AMG и ключ AMG с гербом AMG

Сиденья AMG Performance

Легкосплавные диски AMG с 10 спицами, лакировка «Серый титан», полированные, шины 235/40 R 20

Декоративный элемент AMG из карбона

Красные тормозные суппорты

Пакет AMG DYNAMIC PLUS, вкл. спортивную ходовую часть AMG RIDE CONTROL с адаптивной регулировкой амортизаторов и дополнительным режимом движения RACE

Пакет AMG Driver's Package (повышение максимальной скорости до 270 км/ч и участие в ездовом тренинге, организуемом AMG Driving Academy)





Базовая комплектация

Вы можете оформить GLA индивидуально, вплоть до мелочей. Большое количество опций ждет Вас. Или просто воспользуйтесь уже готовой подборкой и остановите свой выбор на обширной базовой комплектации.

УЗНАЙТЕ БОЛЬШЕ

Это всего лишь первое впечатление. Полный список базовой комплектации Вы найдете в прайс-листе, который доступен также онлайн.

ОСОБЕННОСТИ ЭКСТЕРЬЕРА

Стальные колесные диски с декоративными колпаками с 10 отверстиями, шины 215/60 R 17

Решетка радиатора с 2 ламелями с лакировкой серебристого цвета

Термопоглощающее остекление салона с зеленой тонировкой

Комфортабельная ходовая часть

Параметрическое рулевое управление с зависимым от скорости усилителем

Декоративная защита днища впереди и сзади, серебристая

Накладки на порогах с надписью «Mercedes-Benz»

ОСОБЕННОСТИ ИНТЕРЬЕРА

Комфортабельные передние сиденья с обивкой из ткани «Коари» и декоративной строчкой

3-спицевое multifunctionальное рулевое колесо с 12 кнопками

Обшивка потолка серого цвета

Комбинация приборов с цветным multifunctionальным дисплеем

Кондиционер

Радиоприемник Audio 20 CD с мультимедийным дисплеем, разъемом USB в среднем подлокотнике и интерфейсом Bluetooth®







Уверенный стиль: линия комплектации Style

Будь то прогулка по бульвару или активный отдых на природе: эти отлично подобранные благородные элементы дизайна и комфорта излучают уверенность и индивидуальность.

ОСОБЕННОСТИ ЭКСТЕРЬЕРА

Легкосплавные колесные диски AMG с 5 сдвоенными спицами, шины 215/60 R 17

Решетка радиатора с 2 ламелями, серебристой лакировкой и хромированными вставками

Хромированный декоративный боковой молдинг

Хромированная защитная кромка багажного отделения

Алюминиевые рейлинги с черной глянцевой лакировкой

Декоративная защита днища впереди и сзади, серебристая

ОСОБЕННОСТИ ИНТЕРЬЕРА

Комфортабельные сиденья с обивкой из искусственной кожи «АРТИКО»/ткани «Дорадус» с выразительным мокасиновым швом

Комфорт-пакет сидений, включая регулировку длины подушки сидений

Декоративный элемент из карбона (H74)

Мультифункциональный руль с 3 спицами и ручка рычага переключения, обтянутые кожей

Комбинация приборов с двумя приборами-колодцами, серебристой панелью и красными стрелками



Воодушевляюще прогрессивная: линия комплектации Urban

«Мерседес» как мегаполис. Откройте для себя новый, необычный дизайн и совершенно индивидуальный стиль интерьера.

ОСОБЕННОСТИ ЭКСТЕРЬЕРА

Легкосплавные колесные диски AMG с 5 двоянными спицами, шины 235/50 R 18

Решетка радиатора с 2 ламелями, серебристой лакировкой и хромированными вставками

Двухпоточная выхлопная система с хромированными патрубками

Боковые молдинги и защитная кромка багажного отделения с хромировкой

Рейлинги на крыше из алюминия

Декоративная защита днища впереди и сзади с темной хромировкой

ОСОБЕННОСТИ ИНТЕРЬЕРА

Спортивные сиденья с обивкой из искусственной кожи «АРТИКО»/ткани «Корумба» с контрастной декоративной строчкой

Комфорт-пакет сидений, включая регулировку длины подушки сидений

Декор волнообразного дизайна серебр. цвета (H50) или цвета «Антрацит» (H51)¹

Мультифункциональный руль с 3 спицами, обтянутый кожей, с перфорацией в зоне захвата и контрастной декоративной строчкой

Комбинация приборов с двумя приборами-колодцами, серебристой панелью и красными стрелками

¹ H50 в качестве элемента линии комплектации Urban, на выбор H51 в качестве дополнительной комплектации без доплаты.







Захватывающая динамика: AMG Line

Придайте GLA больше спортивности в облике, в стиле движения и в эксклюзивности. Линия исполнения AMG Line включает обширный стайлинг AMG, меры по повышению динамики движения, а также спортивные акценты в интерьере и экстерьере.

¹ При желании комфортабельная ходовая часть поставляется без понижения клиренса и спортивного острого рулевого управления (без доплаты).

ОСОБЕННОСТИ ЭКСТЕРЬЕРА

Стайлинг AMG со вставками в сплиттере переднего бампера и обвесах порогов, а также декор спойлера заднего бампера матового цвета «Серый титан»

Легкосплавные диски AMG с 5 спицами, лакировка «Серый титан», полированные, шины 235/50 R 18

Решетка радиатора с 2 ламелями, серебр. лакировкой и хром. вставками

Пакет динамики движения с пониженным на 15 мм клиренсом и спортивным острым рулевым управлением¹

Перф. передние тормозные диски и суппорты с надписью «Mercedes-Benz»

Двухпоточная выхлопная система с хромированными патрубками

ОСОБЕННОСТИ ИНТЕРЬЕРА

Спортивные сиденья с обивкой из искусственной кожи «АРТИКО»/микроволокна «ДИНАМИКА» с красной декоративной строчкой

Комфорт-пакет сидений, включая регулировку длины подушки сидений

Декоративный элемент: алюминий светлый с продольной шлифовкой (H79)

Спорт. мультимедийный руль, обтянутый кожей, с тремя спицами, усеченный внизу, с перфорацией в зоне захвата и красной контрастной строчкой

Обшивка потолка черного цвета

Комбинация приборов с двумя приборами-колодцами, серебристой панелью и красными стрелками



Пакет «Эксклюзив»

Стильное, гармоничное сочетание высококачественных элементов комплектации в интерьере. Для большего комфорта, качества и дизайна.

ОБЗОР ЭЛЕМЕНТОВ

Передние спорт. сиденья с обогревом и 4-ступенчатой поясничной опорой; на выбор с обивкой из кожи черного цвета, «Серый кристалл» или «Коричневый орех» с контрастной строчкой и перфорированными вставками

Комфорт-пакет сидений, включая регулировку длины подушки сидений

Декоративный элемент: тополь светло-коричневый шелковисто-матовый (H19) или корень ореха коричневый полированный (H14)

Мультифункциональное рулевое колесо с 3 спицами, обтянутое перфорированной в зоне захвата кожей

Рычаг КП с обтяжкой кожей и серебристыми хромированными аппликациями (в сочетании с 6-ступенчатой механической КП)

Обтянутая иск. кожей «АРТИКО» панель приборов с контрастной строчкой

Комбинация приборов с двумя приборами-колесцами, серебристой панелью и красными стрелками

Обшивка средней части панелей дверей иск. кожей «АРТИКО» с контрастной строчкой

Подлокотники в дверях с декоративным хромированным элементом серебристого цвета и контрастной строчкой

Обшивка потолка из ткани черного цвета (опция: ткань серого цвета)¹

Спортивные педали из зачищенной нержавеющей стали с резиновыми вставками (в сочетании с линией AMG Line)

Вельветовые коврики с кедером в цвет интерьера

Система комфортной блокировки замков с открыванием/закрыванием в летнее время с помощью инфракрасного приемника для боковых стекол и опциональной панорамной сдвижной крыши

¹ Обшивка потолка серого цвета только в сочетании с обивкой сидений из кожи черного цвета или цвета «Серый кристалл».

Пакет Night

Изысканные элементы дизайна пакета Night с глянцевой черной лакировкой придают экстерьеру автомобиля спортивно-экспрессивный характер.

ОБЗОР ЭЛЕМЕНТОВ

Решетка радиатора с 2 ламелями с глянцевой черной лакировкой и хромированной вставкой

Наружные зеркала заднего вида с черной лакировкой

Термопоглощающее остекление с темной тонировкой, начиная со средней стойки

Алюминиевые рейлинги с черной глянцевой лакировкой

Декоративный боковой молдинг с глянцевой черной лакировкой

Дополнительные элементы в сочетании с линией Urban:

Передний и задний бамперы с декоративной защитой днища с глянцевой черной лакировкой и полированные легкосплавные колесные диски AMG с 5 двоянными спицами, черные, шины 235/50 R 18

Дополнительные элементы в сочетании с линией AMG Line:

Стайлинг AMG: вставки в сплиттере переднего бампера и обвесах порогов, декоративный элемент спойлера заднего бампера глянцевого черного цвета и легкосплавные колесные диски с 5 спицами, черные, полированные, шины 235/45 R 19



Пакет AMG «Эксклюзив»

Данная комбинация высококачественных элементов интерьера на базе линии AMG Line гарантирует высшую степень эксклюзивности, индивидуальности и спортивности. Наглядный пример: обивка из черной кожи RED CUT с контрастной декоративной строчкой красного цвета.

Спортивные сиденья впереди с обогревом и обивкой из кожи RED CUT черного цвета с декоративной контрастной строчкой красного цвета, а также с 4-позиционной поясничной опорой

Комфорт-пакет сидений

Декоративный элемент: алюминий светлый с продольной шлифовкой (H79)

Спортивное 3-спицевое multifunctionальное рулевое колесо, обтянутое кожей и усеченное внизу, с декоративной красной контрастной строчкой и перфорацией в зоне захвата

Рычаг КП, обтянутый перфорированной кожей с декоративной контрастной строчкой красного цвета

Обтянутая искусственной кожей «АРТИКО» панель приборов с декоративной контрастной строчкой красного цвета

Комбинация приборов с двумя приборами-колодцами, серебристой панелью и красными стрелками

Средняя часть панелей дверей из искусственной кожи «АРТИКО» с декоративной контрастной строчкой красного цвета

Подлокотники в дверях с хромированным декоративным элементом серебристого цвета и с декоративной контрастной строчкой красного цвета

Обивка потолка черного цвета

Спортивные педали из зачищенной нерж. стали с резиновыми вставками

Вельветовые коврики с кедером и декоративной строчкой красного цвета

Система комфортной блокировки замков с открыванием/закрыванием в летнее время с помощью инфракрасного приемника для боковых стекол и опциональной панорамной сдвижной крыши

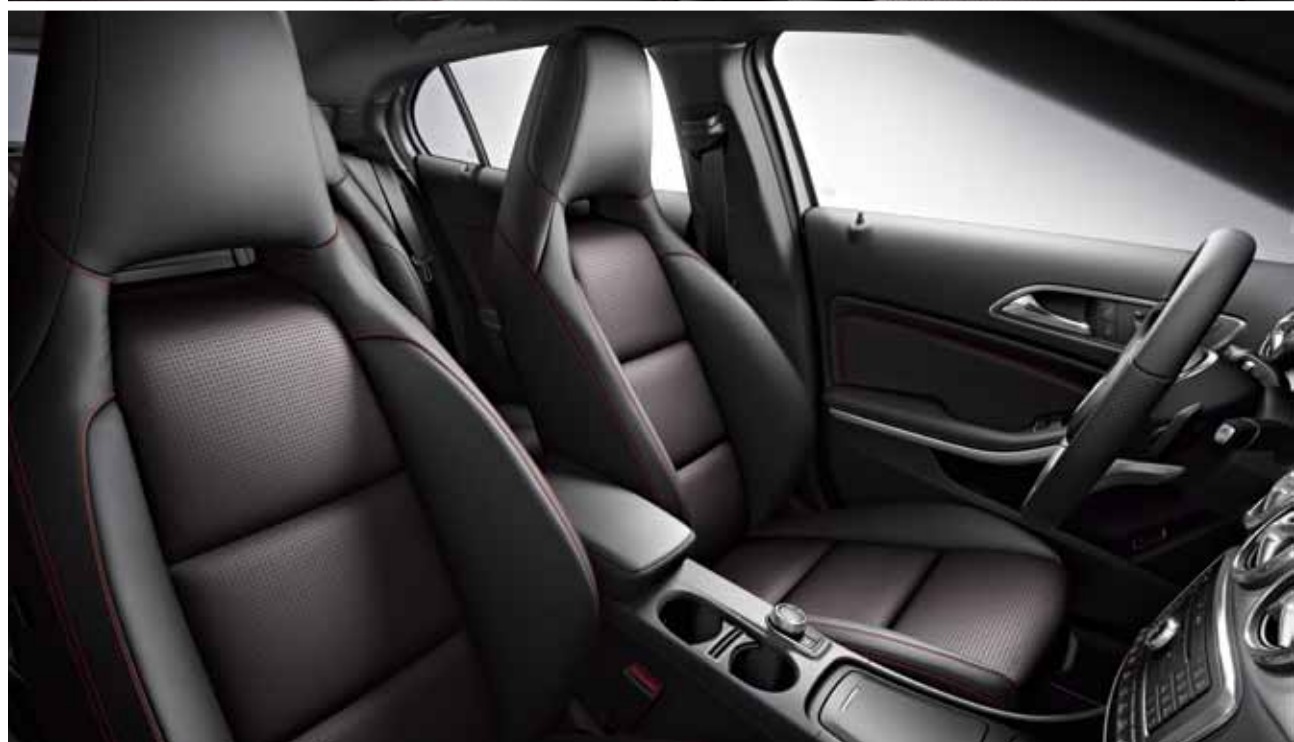

Оригинальные аксессуары

GLA исполнит любой каприз. Для этого есть оригинальные аксессуары. Здесь Вы найдете почти все, что делает езду в автомобиле красивее, практичнее и индивидуальнее. Каким бы широким не был выбор, требование у нас всегда одно: каждый аксессуар был разработан для GLA с учетом высоких стандартов качества «Мерседес-Бенц». Узнайте больше об оригинальных аксессуарах на сайте www.mercedes-benz-accessories.com

1 Плоский **поддон для багажного отделения** из ударопрочного полиэтилена с противоскользящим эффектом. Годен для перевозки пищевых продуктов. С ребристой структурой для фиксации отдельного вещевого контейнера.

2 Держатель **New Alustyle Comfort для лыж и сноубордов** способен принять до 6 пар лыж или 4 сноуборда; запираемый. Практичная выдвигаемая часть облегчает погрузку и разгрузку.

3 **Багажный контейнер** «Мерседес-Бенц» объемом приibl. 400 литров. С ручкой с каждой стороны для более удобного открывания и закрывания. Цвет: матово-серебристый и черный «металлик». Максимальная полезная нагрузка: 75 кг.

4 Комфортабельный, запираемый **держатель для велосипедов в задней части кузова** для надежной перевозки двух или трех велосипедов. Простой монтаж на тягово-сцепное устройство и легкая фиксация Ваших веломашин на держателе. Максимальная полезная нагрузка: до 30 кг на каждую направляющую. Пригоден для перевозки электровелосипедов почти всех марок. Приспособление для снятия/загрузки позволяет при этом как и прежде открывать дверь багажного отделения. Для экономии места в багажном отделении, в дачном домике или дома держатели для велосипедов практично складываются.



Дополнительная комплектация

Есть множество возможностей для индивидуального оформления GLA. Начиная с мелких изюминок и до элементов комфорта, встретить которые можно было до сих пор лишь в автомобилях премиум-класса. Выбирайте не спеша – с помощью этого каталога, прайс-листа или также в режиме онлайн. Воспользуйтесь конфигуратором на странице www.mercedes-benz.ru и оформите лично свой GLA.

1 **Garmin® MAP PILOT** превращает систему Audio 20 CD в интуитивно управляемую, в том числе голосовыми командами, трехмерную навигационную систему с точным отображением улиц и зданий, а также с фотореалистичным отображением функций системы поддержки при проезде перекрестков и системы контроля сохранения полосы движения.

2 Опциональная **интеграция для смартфона** позволяет дублировать экран собственного смартфона на мультимедийном дисплее посредством подключения через USB-кабель. Она включает навигационную функцию, Apple® CarPlay, MirrorLink, функцию телефонии и мессенджера путем голосовых команд, а также доступ к музыкальному плееру.

3 Садитесь за руль и включайте двигатель – без ключа. Это становится возможным с электронной системой санкционированного доступа к управлению автомобилем **KEYLESS-GO**. Также комфортно: блокировка замков автомобиля снаружи без ключа.

4 Приятный свет **комфортной подсветки** создает уникальную атмосферу уюта в салоне. Уже при открывании дверей Вас приветствует игра света и цвета, поднимающая настроение. Рассеянный свет выделяет – особенно в ночное время – очертания салона и его благородный характер. Для одного светового направления на выбор предлагается двенадцать цветов и пять степеней яркости.





5 Серийные задние фонари со световодной техникой в сочетании с опциональными биксеноновыми фарами или системой **Intelligent Light System** дополняются светодиодными указателями поворотов, тормозными и противотуманными фонарями.

6 Для удобной загрузки и разгрузки автомобиля **дверь багажного отделения EASY-PACK** открывается и закрывается при помощи электромеханического привода, простым нажатием на кнопку. Чтобы предотвратить удар двери багажного отделения, ее можно остановить в любом положении и ограничить угол открывания.

7 **Рейлинги на крыше** из алюминия или из алюминия глянцевого черного цвета гармонично вписываются в дизайн автомобиля и служат основой для крепления на крыше различных багажных систем.

8 **Комфортабельная ходовая часть для движения по бездорожью** предусматривает повышение кузова на 30 миллиметров. Это улучшает проходимость, повышает позицию водителя на сиденье и придает автомобилю характерный вид внедорожника.



R00



08R



01R R39



R48



R31



R38 77R



Колесные диски

Без колес не обойтись, это факт. Но и с эмоциональной точки зрения также ясно следующее: Практически нет ничего важнее в оформлении персонального автомобиля-мечты, чем правильный выбор колес. По этой причине мы подготовили для Вас особенно широкую палитру разнообразных колесных дисков на выбор.

БАЗОВАЯ И ДОПОЛНИТЕЛЬНАЯ КОМПЛЕКТАЦИЯ

R00 Стальные диски с декоративными колпаками с 10 отверстиями, шины 215/60 R 17 (серийно)

R48 Легкосплавные диски с 5 сдвоенными спицами, шины 215/60 R 17 (опция, элемент линии Style)

08R Легкосплавные многоспицевые диски, шины 215/60 R 17 (серийно)

R31 Легкосплавные диски с 5 сдвоенными спицами, шины 235/50 R 18 (опция, элемент линии Urban)

01R Легкосплавные диски с 5 сдвоенными спицами, черная лакировка, полированные, шины 235/50 R 18 (опция, элемент пакета Night в сочетании с линией Urban)

R38 Легкосплавные диски с 5 сдвоенными спицами, шины 235/50 R 18 (опция)

R39 Легкосплавные диски AMG с 5 спицами, лакировка «Серый тремолит», полированные, шины 235/45 R 19 (опция)



65R



635



664



65



633



655



754



778

ОРИГИНАЛЬНЫЕ АКСЕССУАРЫ

77R Легкосплавные диски¹ с 5 двоянными спицами, лакировка «Серебристый ванадий», шины 235/45 R 19 (также в качестве опции с завода)

65R Легкосплавные диски¹ с 5 двоянными спицами, черная лакировка, полированные, шины 235/45 R 19 (также в качестве опции с завода)

AMG

633 Легкосплавные диски AMG с 5 спицами, лакировка «Серый титан», полированные, шины 235/50 R 18 (элемент линии AMG Line)

635 Легкосплавные диски AMG с 5 спицами, лакировка «Серый титан», полированные, шины 235/45 R 19 (опция)

655 Легкосплавные диски AMG с 5 спицами, черная лакировка, полированные, шины 235/45 R 19 (опция, элемент пакета Night в сочетании с линией AMG Line)

664 Легкосплавные диски AMG с 5 спицами, черная лакировка, полированный обод, шины 235/45 R 19 (опция)

754 Легкосплавные диски AMG с 5 двоянными спицами, лакировка «Серый титан», полированные, шины 235/45 R 19 (серийно для Mercedes-AMG GLA 45 4MATIC)

758 Легкосплавные диски AMG с 10 спицами, лакировка «Серый титан», полированные, шины 235/40 R 20 (опция для Mercedes-AMG GLA 45 4MATIC)

778 Легкосплавные диски AMG с 10 спицами, черная матовая лакировка, полированный обод, шины 235/40 R 20 (опция для Mercedes-AMG GLA 45 4MATIC)

¹ Колеса из каталога аксессуаров поставляются без шин.

Технические характеристики

	ДИЗЕЛЬНЫЕ ДВИГАТЕЛИ				
	GLA 180 d	GLA 200 d	GLA 200 d 4MATIC	GLA 220 d	GLA 220 d 4MATIC
Число/расположение цилиндров	4/в ряд	4/в ряд	4/в ряд	4/в ряд	4/в ряд
Общий рабочий объем, см ³	1461	2143	2143	2143	2143
Ном. мощность ¹ , кВт (л. с.) при об/мин	80 (109)/4000	100 (136)/3200-4000	100 (136)/3400-4400	130 (177)/3600-3800	130 (177)/3600-3800
Ном. крутящий момент ¹ , Нм при об/мин	260/1750-2500	300/1400-3000	300/1400-3000	350/1400-3400	350/1400-3400
Трансмиссия [АКП]	6-ступенчатая мех. КП [7G-DCT]	6-ступенчатая мех. КП [7G-DCT]	- [7G-DCT]	- [7G-DCT]	- [7G-DCT]
Время разгона 0-100 км/ч, с [АКП]	11,9 [11,9]	9,5 [9,1]	- [9,1]	- [7,7]	- [7,7]
Максимальная скорость, км/ч [АКП]	190 [190]	205 [205]	- [200]	- [223]	- [218]
Размер шин, передняя ось	215/60 R 17	215/60 R 17	215/60 R 17	215/60 R 17	215/60 R 17
Размер шин, задняя ось	215/60 R 17	215/60 R 17	215/60 R 17	215/60 R 17	215/60 R 17
Топливо	дизельное	дизельное	дизельное	дизельное	дизельное
Расход топлива ² , л/100 км					
Город [АКП]	4,8-4,7 [4,7-4,5]	5,4 [5,2-5,0]	- [5,9-5,8]	- [5,2-5,0]	- [5,9-5,8]
Трасса [АКП]	4,0-3,6 [3,8-3,6]	3,8-3,5 [3,9-3,7]	- [4,4-4,3]	- [3,9-3,7]	- [4,4-4,3]
Смешанный [АКП]	4,3-4,0 [4,1-3,9]	4,4-4,2 [4,4-4,2]	- [5,0-4,8]	- [4,4-4,2]	- [5,0-4,8]
Эмиссия CO ₂ средняя ² , г/км [АКП]	113-105 [109-103]	115-110 [115-108]	- [130-127]	- [115-110]	- [130-127]
Класс токсичности ³ /эффективности ⁴ [АКП]	Euro 6/A [Euro 6/A+]	Euro 6/A [Euro 6/A+]	- [Euro 6/A]	- [Euro 6/A]	- [Euro 6/A]
Объем топливного бака, в т. ч. резерв, л	50/6,0	50/6,0	56/6,0	50/6,0	56/6,0
Объем багажного отделения ⁵	421/1235	421/1235	421/1235	421/1235	421/1235
Диаметр разворота, м	11,84	11,84	11,84	11,84	11,84
Масса снаряженного автомобиля ⁶ , кг [АКП]	1440 [1470]	1505 [1535]	- [1595]	- [1535]	- [1595]
Полная нормативная масса, кг [АКП]	1960 [1960]	2020 [2020]	- [2075]	- [2020]	- [2075]

Самое лучшее для двигателя:
оригинальные моторные масла «Мерседес-Бенц».

¹ Данные по номинальной мощности и номинальному крутящему моменту указаны в соответствии с директивой 80/1269/ЕЭС в действующей редакции. ² Указанные значения рассчитаны в соответствии с предписанным методом измерения (директива [ЕС] 715/2007 в действующей редакции). Указание согласно директиве 1999/94/ЕС в действующей редакции: Данные не относятся к конкретному автомобилю, не являются частью коммерческого предложения и приведены исключительно в целях сопоставления различных типов автомобиля. ³ Данные действительны только в странах ЕС. Возможны отклонения для отдельных стран. ⁴ Рассчитано на

БЕНЗИНОВЫЕ ДВИГАТЕЛИ

	GLA 180	GLA 200	GLA 250	GLA 250 4MATIC	Mercedes-AMG GLA 45 4MATIC
Число/расположение цилиндров	4/в ряд	4/в ряд	4/в ряд	4/в ряд	4/в ряд
Общий рабочий объем, см ³	1595	1595	1991	1991	1991
Ном. мощность ¹ , кВт (л. с.) при об/мин	90 (122)/5000	115 (156)/5300	155 (211)/5500	155 (211)/5500	280 (381)/6000
Ном. крутящий момент ¹ , Нм при об/мин	200/1200–4000	250/1200–4000	350/1200–4000	350/1200–4000	475/2250–5000
Трансмиссия [АКП]	6-ступенчатая мех. КП [7G-DCT]	6-ступенчатая мех. КП [7G-DCT]	6-ступенчатая мех. КП [7G-DCT]	- [7G-DCT]	- [AMG SPEEDSHIFT DCT 7-ступ. спорт. АКП]
Время разгона 0–100 км/ч, с [АКП]	9,0 [8,7]	8,4 [8,1]	6,7 [6,6]	- [6,6]	- [4,4]
Максимальная скорость, км/ч [АКП]	200 [200]	215 [215]	235 [235]	- [230]	- [250]
Размер шин, передняя ось	215/60 R 17	215/60 R 17	215/60 R 17	215/60 R 17	235/45 ZR 19
Размер шин, задняя ось	215/60 R 17	215/60 R 17	215/60 R 17	215/60 R 17	235/45 ZR 19
Топливо	бензин «Супер»	бензин «Супер»	бензин «Супер»	бензин «Супер»	бензин «Супер Плюс»
Расход топлива ² , л/100 км					
Город [АКП]	7,8–7,6 [7,3]	7,8–7,7 [7,3]	8,2 [7,8–7,6]	- [8,6–8,5]	- [9,6]
Трасса [АКП]	4,9–4,6 [4,8–4,5]	4,9–4,7 [4,8–4,5]	5,1–4,9 [4,9–4,5]	- [5,4–5,2]	- [6,1]
Смешанный [АКП]	6,0–5,7 [5,7–5,5]	6,0–5,8 [5,7–5,5]	6,2–6,1 [5,9–5,7]	- [6,5–6,4]	- [7,4]
Эмиссия CO ₂ средняя ² , г/км [АКП]	138–133 [133–129]	138–134 [133–129]	145–142 [138–132]	- [153–150]	- [172]
Класс токсичности ³ /эффективности ⁴ [АКП]	Euro 6/C [Euro 6/B]	Euro 6/C [Euro 6/B]	Euro 6/C [Euro 6/B]	- [Euro 6/C]	- [Euro 6/D]
Объем топливного бака, в т. ч. резерв, л	50/6,0	50/6,0	50/6,0	56/6,0	56/8,0
Объем багажного отделения ⁵	421/1235	421/1235	421/1235	421/1235	421/1235
Диаметр разворота, м	11,84	11,84	11,84	11,84	11,84
Масса снаряженного автомобиля ⁶ , кг [АКП]	1395 [1435]	1395 [1435]	1435 [1460]	- [1505]	- [1585]
Полная нормативная масса, кг [АКП]	1920 [1920]	1920 [1920]	1945 [1945]	- [1990]	- [2105]

базе измеренных значений эмиссии CO₂ с учетом массы автомобиля. ⁵ Данные согласно директиве 70/156/ЕЭС в редакции 2000/40/ЕС. ⁶ Данные согласно директиве 92/21/ЕС в редакции 95/48/ЕС (масса снаряженного автомобиля: топливный бак заправлен на 90%, масса водителя 68 кг, масса багажа 7 кг) для автомобилей в базовой комплектации. Элементы дополнительной комплектации и принадлежности, как правило, увеличивают это значение, что ведет к уменьшению полезной нагрузки. Дальнейшие технические данные Вы найдете в Интернете www.mercedes-benz.ru

Габаритные размеры

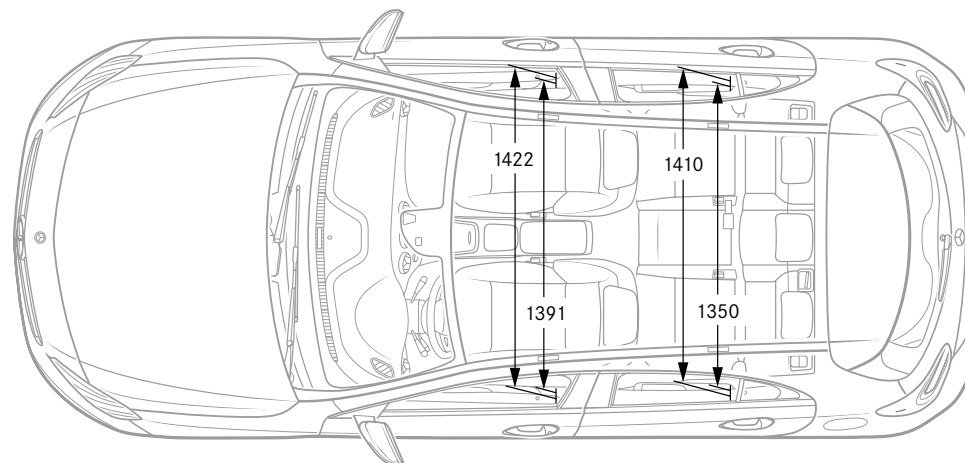
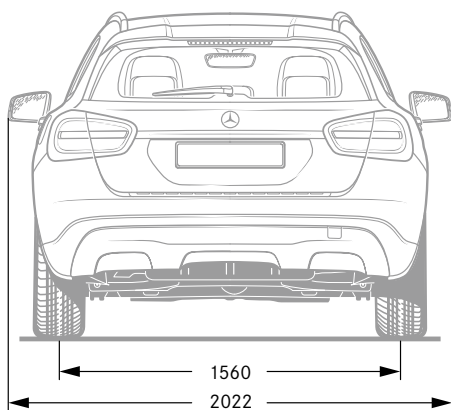
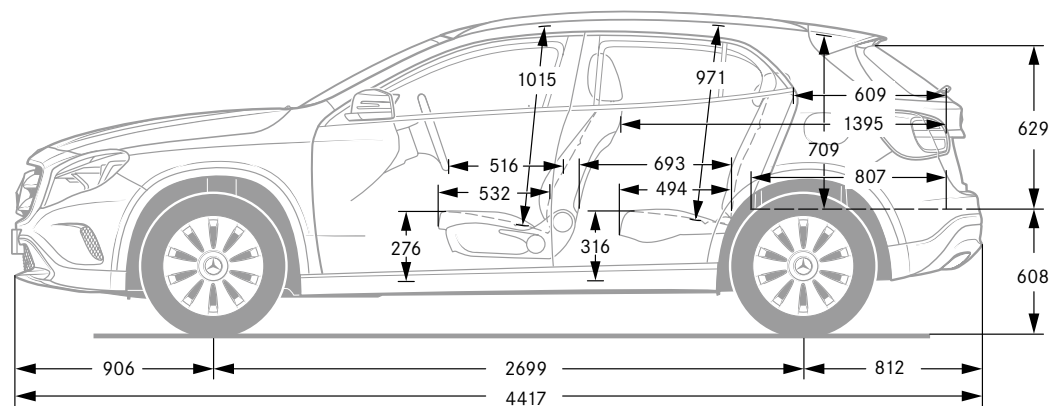
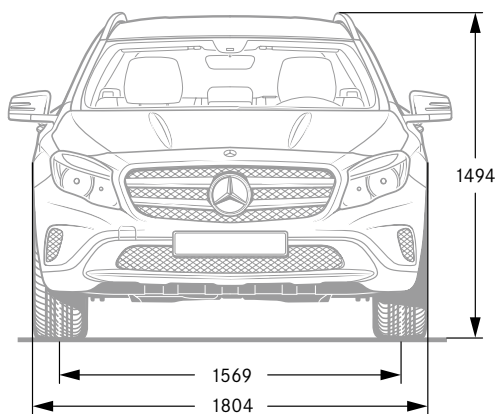

Все размеры указаны в миллиметрах. Указанные габариты являются средними значениями. Они действительны для автомобилей в базовой комплектации без загрузки.

Обивка и декоративные элементы

Обивка сидений

- 021 Ткань «Коари» черная
 028 Ткань «Коари» цвета «Серый кристалл»
 105 Искусственная кожа «АРТИКО»¹ цвета «Бежевая Сахара»
 111 Искусственная кожа «АРТИКО»¹ черная
 118 Искусственная кожа «АРТИКО»¹ цвета «Серый кристалл»
 361 Искусственная кожа «АРТИКО»/ткань «Корумба» черная
 368 Искусственная кожа «АРТИКО»/ткань «Корумба» цвета «Серый кристалл»
 601 Искусственная кожа «АРТИКО»/ткань «Дорадус» черная
 604 Искусственная кожа «АРТИКО»/ткань «Дорадус» цвета «Коричневая тундра»
 605 Искусственная кожа «АРТИКО»/ткань «Дорадус» цвета «Бежевая Сахара»
 651 Искусственная кожа «АРТИКО»/микроволокно «ДИНАМИКА» черного цвета
 801 Кожа черная
 804 Кожа цвета «Коричневый орех»
 855 Кожа цвета «Бежевая Сахара»/черная
 811 Кожа RED CUT черная

Декоративные элементы

- В стиле карбона
 Н14 Корень ореха коричневый полированный¹
 Н19 Тополь светло-коричневый шелковисто-матовый¹
 Н50 Волнообразный рисунок серебристого цвета
 Н51 Волнообразный рисунок цвета антрацит
 Н73 Карбон AMG¹
 Н74 Карбоновая структура
 Н79 Алюминий светлый с продольной шлифовкой¹

¹ Дополнительная комплектация.

Базовая комплектация



Style¹



Urban¹

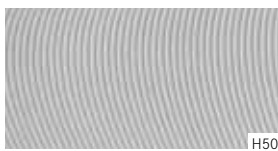
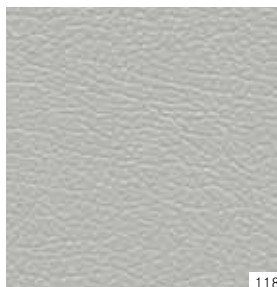
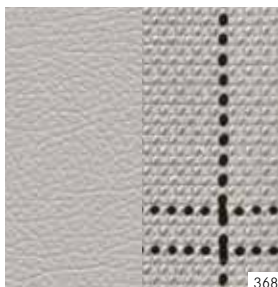
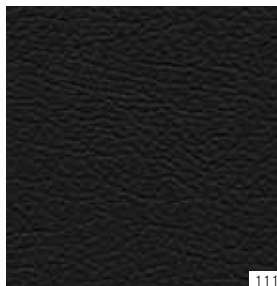
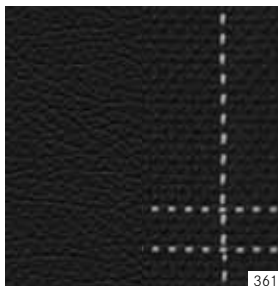

AMG Line¹

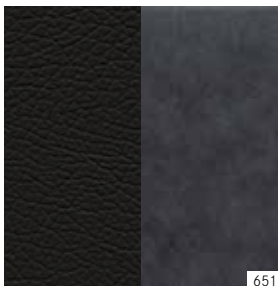

Пакет «Эксклюзив»¹

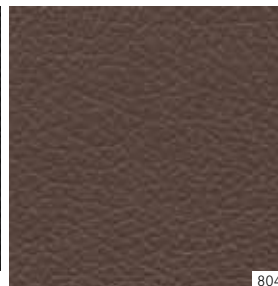
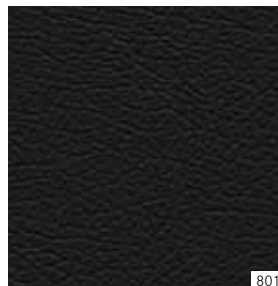

Пакет AMG «Эксклюзив»¹

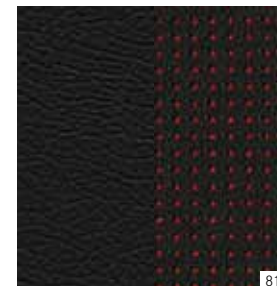

Лакокрасочные покрытия

Лаки «стандарт»

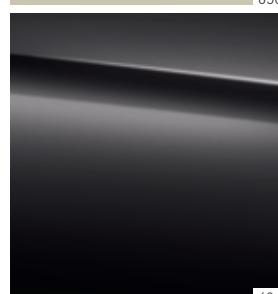
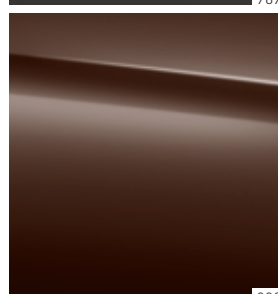
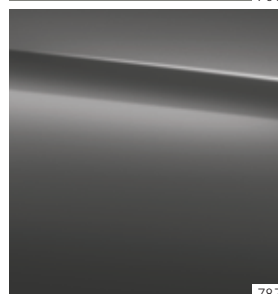
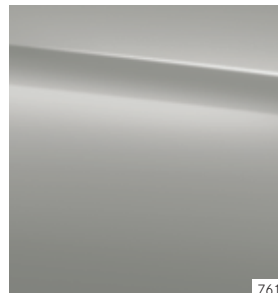
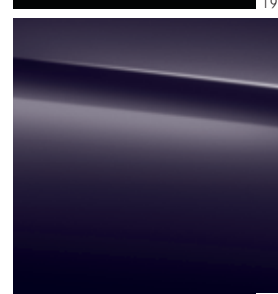
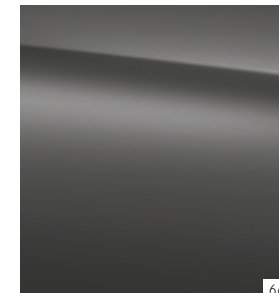
Лаки «металлик»¹Лак designo¹

Лаки «стандарт»

589 «Красный Юпитер»

650 «Белый циррус»

696 «Черная ночь»

Лаки «металлик»¹

162 «Южно-морской голубой»

175 «Зелёный изумруд»

191 «Черный комос»

592 «Фиолетовое сияние»

761 «Полярно-серебристый»

787 «Серые горы»

990 «Коричневый Ориент»

Лак designo¹

662 designo «Серые горы magno»

¹ Дополнительная комплектация.



«Мерседес-Бенц» является одним из учредителей фонда Laureus «Спорт во имя добра».

С момента учреждения фонда в 2000 году «Мерседес-Бенц» оказывает поддержку в продвижении целей и ценностей этой международной некоммерческой программы: улучшение качества жизни ограниченных в своих возможностях и больных детей и подростков с помощью социальных спортивных проектов. Фонд Laureus стал основополагающим компонентом общественной ответственности «Мерседес-Бенц». Каждый новый автомобиль «Мерседес-Бенц» является таким образом проводником этих ценностей. Покупкой автомобиля «Мерседес-Бенц» Вы поддерживаете фонд Laureus «Спорт во имя добра».

О данных в настоящем каталоге: После подписания издания в печать 19.05.2015 изделия могут быть подвергнуты изменениям. В пределах сроков поставки изготовитель оставляет за собой право на внесение изменений в конструкцию или форму, отклонения в оттенках цветов, а также на изменения в объеме поставки, если (с учетом интересов продавца) такие изменения или отклонения могут быть сочтены приемлемыми для покупателя. Если для характеристики заказа или заказанного предмета покупки продавец или изготовитель пользуются условными обозначениями или номерами, они не могут служить основанием для предъявления каких-либо прав. В иллюстрациях могут содержаться принадлежности и элементы дополнительной комплектации, не входящие в базовый объем поставки. Возможные отклонения в цветопередаче обусловлены техникой печати. Настоящее издание распространяется во многих странах мира. Содержащиеся в нем сведения в отношении законодательных, юридических и налоговых актов и последствий, а также поставляемых моделей и элементов комплектации действительны исключительно для Федеративной Республики Германия на момент подписания издания в печать. Поэтому со всеми вопросами в отношении действующих в Вашей стране на данный момент нормативных актов и их последствий, а также за новейшей официальной информацией по нашим автомобилям, поставляемым моделям и элементам комплектации просим обращаться к Вашему дилеру «Мерседес-Бенц».

www.mercedes-benz.ru

Утилизация старых автомобилей: Чтобы максимально облегчить Вам процесс сдачи Вашего автомобиля на утилизацию, существует целая сеть приемных пунктов и разборочных производств. Там Вы можете бесплатно сдать Ваш автомобиль. Этим Вы вносите значимый вклад в дело вторичного использования и сбережения ресурсов (в настоящий момент сервис не предлагается на территории России). Дальнейшую информацию по утилизации и возврату старых автомобилей Вы можете получить в Интернете на сайте «Мерседес-Бенц»: www.mercedes-benz.ru